

## GR400 BESZERELÉS

- 1, Az alaplapot úgy helyezze el, hogy a kábeleknek kialakított lyuk a kaputól távolabbi oldalra essen.
- 2, Helyezze a motort az alaplapra.

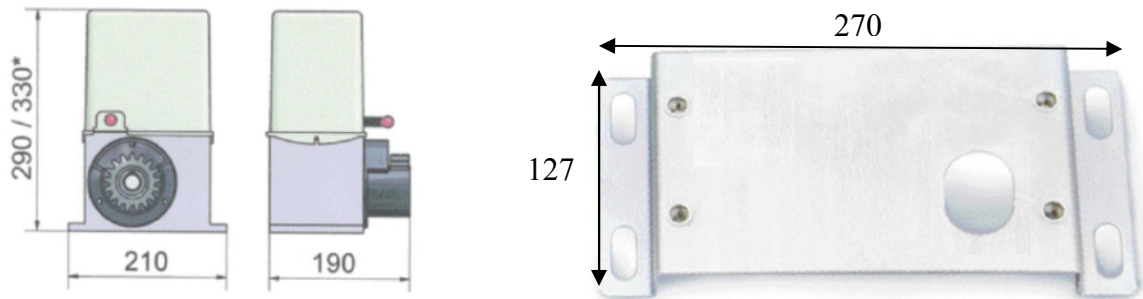

- 3, Tegye a 4 kis alátétet a motor és az alaplap közé (A), hogy a motor 1 mm-rel magasabban legyen. Így könnyebben beállíthatja, hogy működés közben a hajtókerék és a fogasléc között mindig meglegyen a szükséges 1 mm rés.
- 4, Oldja ki a motort: fordítsa el a kulcsot és nyissa ki teljesen az ajtót (kuplung).
- 5, Hagyja kioldva a motort a beszerelés végéig.
- 6, Tegye az első fogasléct a fogaskerék fölé és gördítse el az első pontig (Lásd az ábrán).
- 7, Hegessze vagy csavarozza fel az első fogasléct a kapura.
- 8, Tegye fel a többi fogasléct úgy, hogy az elsővel tökéletesen egy vonalban legyen.

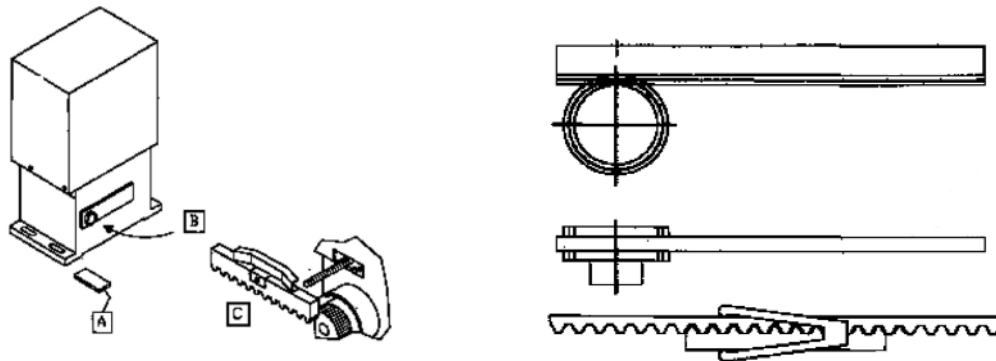

- 9, Vegye ki a motor alól a 4 alátétet és rögzítse a motort az alaplaphoz.
- 10, Manuálisan gördítse a kaput és tegye rá a fogaslécre a végállás ütközőt (C).
- 13, Állítsa vissza az ajtót (B) az eredeti pozícióba (kuplung).
- 14, Csatlakoztassa az elektromos vezetékeket.

- A motor bekötése:
- zöld/sárga: föld
  - szürke: közös a motorhoz, nulla
  - fekete / barna: fázis, a motor két forgásirányának kapcsa
- A végálláskapcsoló bekötése:
- kék: közös (mindkét mikrokapcsolóhoz be van kötve)
  - fekete / barna: a két véghelyzet bontó kontaktusa

- 15, A szerelés végén helyezze fel a porvédő elemet a csavarokra.

Műszaki adatok:

Maximális kapusúly	400 kg
Nyomaték	13,6 Nm
Feszültség (50/60 Hz)	220-230 Vac
Motor teljesítmény	190 W
Áram felvétel	1,1 A
Kondenzátor	8 $\eta$ F
Túlmelegedés védelem	150 °C

Működési hőmérséklet	-25°C +60°C
Sebesség	10 m/min
Maximális tolóerő	390 N
Motor fordulát	1400 rpm
Védelmi osztály	IP 55
Szigetelési osztály	1
Munka	15 %